

NC 旋盤用スリーブをそのまま汎用旋盤へ！

まだまだ現役！ **汎用旋盤** 内径加工用ブロック

NEW
ARRIVAL



ブロック

汎用旋盤でNCスリーブを共有でき、
汎用旋盤での高精度加工を実現します。



図 1

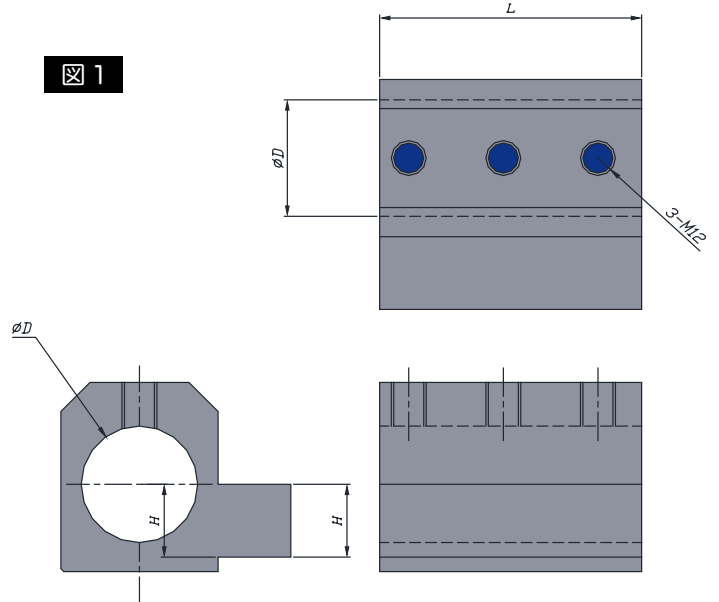

Cat. No. 型番	Stock 在庫	Dimensions(mm) 寸法(mm)					Drawing 図	List Price 定価 (¥)
		φ D	H	H1	L	芯高		
SBL1632	●	32	16	55	85	16	図 1	24,560
SBL1932		32	19	55	85	19		24,560
SBL2032	●	32	20	55	85	20		24,560
SBL2040	●	40	20	60	90	20		30,320
SBL2232		32	22	60	85	22		30,320
SBL2532	●	32	25	60	85	25		24,560
SBL2540	●	40	25	65	90	25		30,320

- スリーブは P34~40 をご覧ください。
- お使いの汎用旋盤の芯高さをご確認ください。(図 1 中 H 部参照)
- メーカー、機種、年代により芯高さは異なります。
- ブロックの芯高さは、フライス、研削でお客様にて調整が可能です。
- スリーブは曾根田工業製をマスターとしております。