



SONEDA

チップ10個で ホルダー無償！！

■ブレーカーは2種類

汎用突っ切り CH

低抵抗ブレーカCM

材質は2種類

汎用 連続・軽断続 AP301U

ステン 断続 AP330M



溝入れ 乗り換え キャンペーン

CH



CM



税抜き価格

9,800 円



←曾根田工業ホームページへ

有限会社

曾根田工業

438-0233 静岡県磐田市駒場1-12

TEL:0538-66-8605

<https://www.soneda.jp/>

FAX : 0538-66-8645

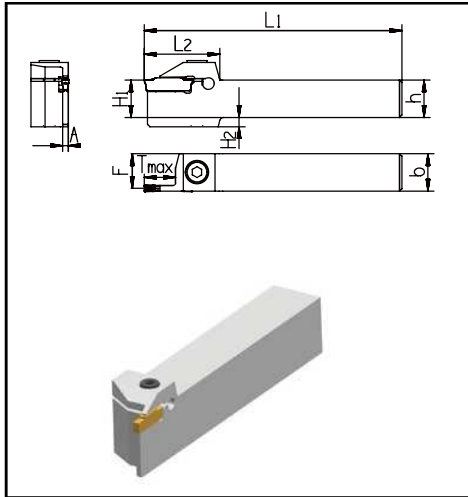

型式	Dimension(mm)											Inserts*
	h	b	H1	H2	A	L1	L2	F	Tmax			
TTER	2525-2T08	●	25	25	25	0	1.8	150	32	24.1	8	ACD 2
	2525-2T12	●	25	25	25	0	1.8	150	32	24.1	12	
	2525-2T17	●	25	25	25	0	1.8	150	38	24.1	17	
TTER	2525-3T09	●	25	25	25	0	2.4	150	32	23.8	9	ACD 3
	2525-3T12	●	25	25	25	0	2.4	150	32	23.8	12	
	2525-3T20	●	25	25	25	0	2.4	150	38	23.8	20	
	2525-3T25	●	25	25	25	0	2.4	150	45	23.8	25	

ホルダーの型式をお選びください。

TTER

チップの型式をお選びください。

KACD —

材質をお選びください。(○で囲んでください)

汎用材質AP301U ● 韌性優先AP330M

◆ Inserts stock item

KACM

For 突っ切り、溝入れ

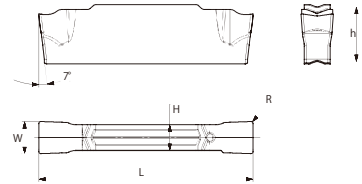

Insert	型式	寸法(mm)						送り (mm/rev)	材質	
		W	R	L	H	h	Tmax		AP301U	AP330M
	KACD 202-CM	2	0.2	20	1.7	4.7	19.7	0.04-0.15	●	●
	KACD 302-CM	3	0.2	20	2.4	4.7	19.7	0.05-0.16	●	●
	KACD 202-CH	2	0.2	20	1.7	4.7	19.7	0.05-0.20	●	●
	KACD 302-CH	3	0.2	20	2.4	4.7	19.7	0.07-0.25	●	●

● Marked: represent for standard stock

▶ Recommended Applications and Cutting Parameter

Materials	ステンレス					一般鋼				
Cutting Range	仕上げ ← → 粗					仕上げ ← → 粗				
ISO	M10	M20	M30	M40	P50	P10	P20	P30	P40	P50
AP310U	AP301U					AP301U				
AP330M	AP330M					AP330M				

お客様会社名	
ご担当者様	
販売店会社名	
販売店ご担当	
セット内容	チップ 10個でホルダー 1本
(ご予約)ご注文数	1 セット
その他	

FAX : 0538-66-8645

有限会社 曾根田工業